

**CARRO PARA CORREDERA EN LÍNEA**  
**ADDITIONAL BOGIE**  
**JEU DE GALETS POUR COULISSANT EN LIGNE**

**HS\_CLI\_200 / HS\_CLI\_200 E**

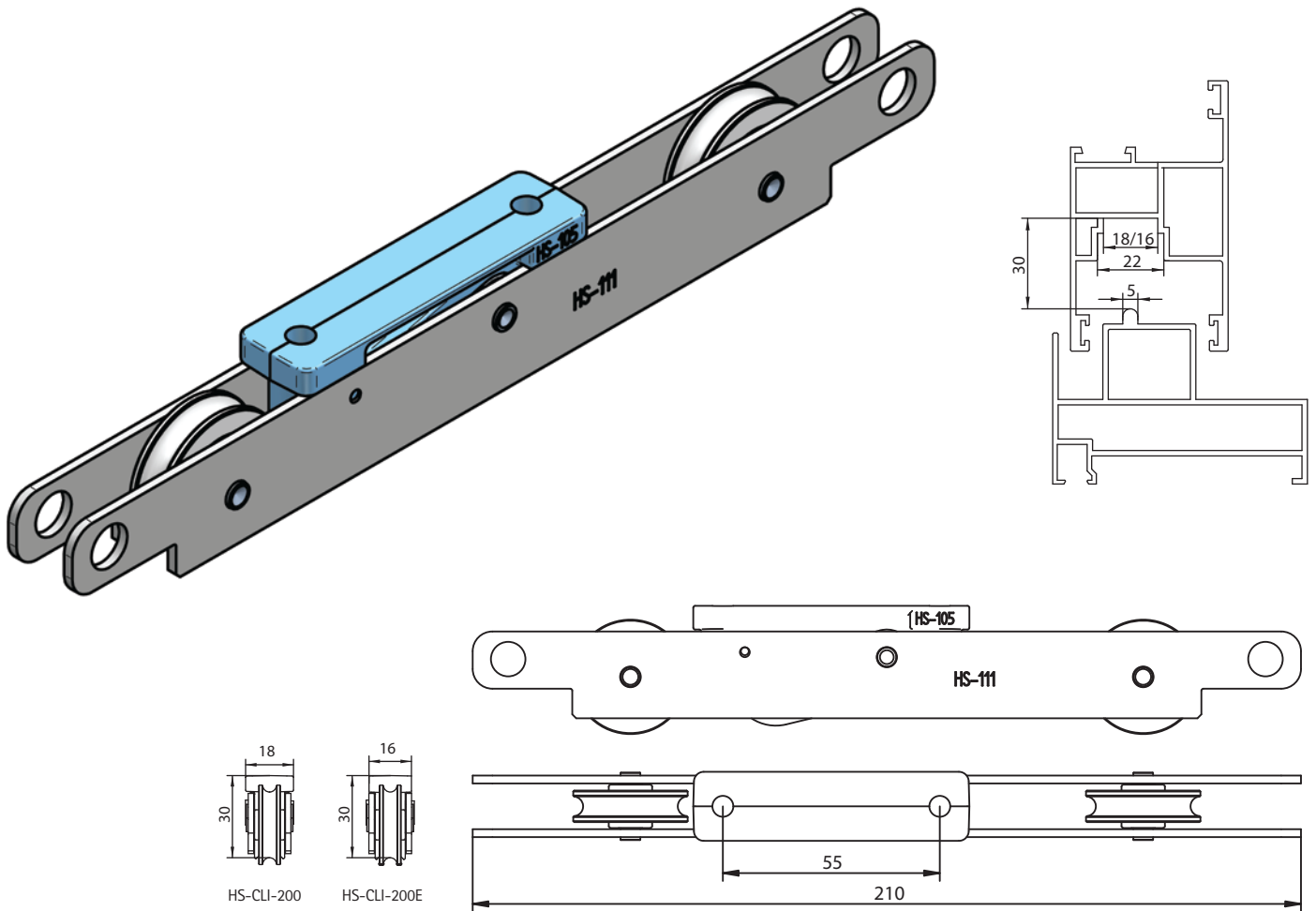

DESCRIPCIÓN	DESCRIPTION	DESCRIPTION
Carro en línea ( sin elevación) para perfiles de corredera elevable.	Additional bogie for lift and slide fitting.	Jeu de galets intermédiaires pour ferrure de coulissant à levage.
CARACTERÍSTICAS TÉCNICAS	TECHNICAL FEATURES	CARACTÉRISTIQUES TECHNIQUES
Carro con dos ruedas de resina reforzada y cojinetes de bolas. Peso máximo: 200 kg con 2 uds Alto: 30 mm. Ancho 22/18 HS_CLI-200. Ancho 22/16 HS_CLI-200-E.	Bogies with two reinforced resin wheels and ball bearings. Maximum weight: 200kg with 2 units. Height: 30 mm. Width 22/18 HSCLI-200. Width 22/16 HSCLI-200-E.	Galet à deux roues en résine renforcée et roulements à billes. Poids maximal: 200 kg. Avec 2 unités. Hauteur : 30 mm. Largeur : 22/18 HSCLI-200. Largeur : 22/16 HSCLI-200-E.
MATERIALES / MATERIALS / MATÉRIAUX	ATRIBUTOS / FEATURES / ATTRIBUTS	TRATAMIENTOS / TREATMENTS / TRAITEMENTS
Piezas <b>ZMK</b> Pieces <b>5</b> Pieces Pletinas troqueladas <b>FE</b> Drilled flat bars Méplats percés	Remaches <b>FE</b> Rivets Rivetages Ruedas <b>CAT</b> Wheels Roulettes	Vibrado <b>+</b> Vibrated Vibré Zincado <b>+</b> Zinc Zinc Pasivado <b>+</b> Passivation Passivation
ACABADOS / FINISHINGS / FINITIONS	APERTURAS / OPENING / OUVERTURES	PRESENTACIÓN / PRESENTATION / PRÉSENTATION
⊗		<b>CAJAS DE 1 UNIDAD</b>   En cajas de 2 unidades con la tornillería embolsada. <b>1 UNIT PACKAGES</b>   Boxes with 2 units including screws. <b>BOÎTES CONTENANT 1 UNITÉ</b>   En boîtes de 2 unités avec visserie en sachets.